



#### 1/ Emploi

Une prise de téléphone est un dispositif qui sert à raccorder un terminal téléphonique fixe au réseau de télécommunication.

Les prises téléphoniques Tichka 2 sont proposées en standard français et américain.

#### 2/ Visuels du produit

##### Standard français : 8 contacts

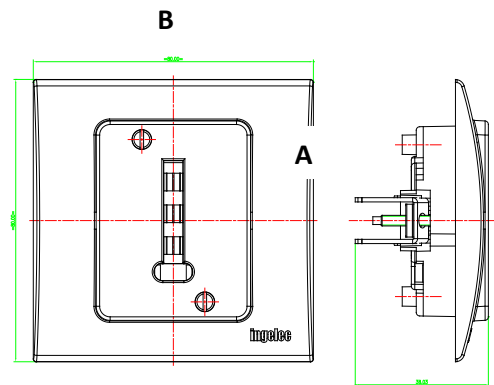

##### Standard américain : 2 ou 3 paires

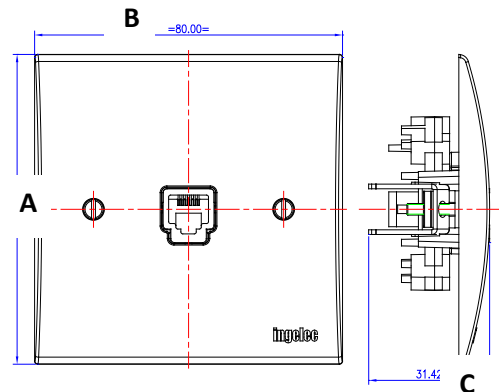

#### 3/ Références produits

Emb	Standard / Type	Référence	Désignation	Dimensions (mm) A x B x C
20/200	SF Prise tél. 8 contacts	4229	Prise Tel Fr 8 Contacts Tichka2 Ivoire	80 x 80 x 38
		4229B	Prise Tel Fr 8 Contacts Tichka2 Beige	
		4229A	Prise Tel Fr 8 Contacts Tichka2 Blanc	
	S. Américain 2 paires	4229/4	Prise Tel Américain 2 Paires Tchka2 Ivoire	80 x 80 x 31.5
		4229/4B	Prise Tel Américain 2 Paires Tchka2 Beige	
		4229/4A	Prise Tel Américain 2 Paires Tchka2 Blanc	
	S. Américain 3 paires	4229/6	Prise Tel Américain 3 Paires Tchka2 Ivoire	
		4229/6B	Prise Tel Américain 3 Paires Tchka2 Beige	
		4229/6A	Prise Tel Américain 3 Paires Tchka2 Blanc	



### 4/ Caractéristiques techniques

#### ▪ 4.1 Caractéristiques matières

- Corps en Urée : très rigide à l'abrasion, aux agents chimiques et aux ultra-violets.
- Couleurs : Ivoire, blanc et beige.

**Autoextinguibilité :** Conforme à l'essai au feu 850°C.

#### ▪ 4.2 Caractéristiques fonctionnelles

- Etablir une connexion du réseau téléphonique avec 8 Contacts suivant le standard Français
- Etablir une connexion du réseau téléphonique avec 2 ou 3 paires (selon le modèle) suivant le standard Américain

#### Fixation :

- Encastré par Griffes sur des boites d'encastrement scellées dans le mur.

#### Branchement :

- Par Vis métrique sur Borne à écrou.